

HEINE mini 3000® OBS! D-001.73.131 se punkt 6!



CE 93/42/EWG/CEE/EEC

HEINE Optotechnik GmbH & Co. KG
Kientalstr. 7 · 82211 Herrsching · Germany
Tel. +49 (0) 81 52 / 38 - 0
Fax +49 (0) 81 52 / 38 - 202
E-Mail: info@heine.com · www.heine.com
med 3806 1/1.11

Garanti

Istället för vanliga 2-års garanti, lämnar vi 5 års garanti för detta instrument gällande från det datum det lämnat fabrik (exkluderat förbrukningsartiklar såsom glödlampor, trattar och batterier mm). Vi garanterar en funktionell produkt under förutsättning att den används på det sätt som tillverkare och instruktionsblad föreskriver. Fel som uppstår under garantitiden kommer att åtgärdas utan att kunden debiteras, under förutsättning att felet uppkommit på grund av fel i material, design eller produktion. Vid återopande av defekt produkt under garantitiden skall köparen bevisa att defekten fanns då produkten levererades. Vi lämnar inte någon som helst garanti för defekter som uppkommit på grund av felaktigt användande eller vid nyttjande av icke-original HEINE tillbehör och reservdelar. (Särskilt glödlampor, då dessa är designade på följande kriterier: Färgtemperatur, livslängd, säkerhet, optisk kvalitet och prestanda.). Garantin gäller heller inte reparationer och/eller modifieringar gjorda av person som inte är auktoriserad av HEINE, eller när kund inte följer de anvisningar som levererats med produkten. Övriga ansökningar för ersättning, särskilt ersättning för skada ej direkt relaterad till HEINE produkten, är exkluderade. För **reparationer**, var vänlig kontakta den återförsäljare som kan returnera varorna till oss eller våra auktoriserade agenter.

Köpt hos

Datum

Bruksanvisning

SVENSKA

Läs dessa instruktioner noggrant före användning av HEINE mini 3000® batterihandtag samt förvara instruktionerna på lämplig för framtida bruk.



Denna produkt skall sorteras som elektronikskrot vid sopsortering. Var vänlig kontrollera lokala villkor.

Applied part BF

Säkerhetsinformation i enlighet med internationell standard IEC 60601-1 "Electric Safety of Medical devices". Öppna ej instrumentet / batterihandtaget i närheten av patienten.

1. HEINE mini 3000® batterihandtag

Användningsområde:

HEINE mini 3000® batterihandtag skall endast användas till HEINE mini 3000® instrument.

Batterier:

- 2 st AA/LR6
- Viktigt: Använd inte alkaliska mangan-litiumbatterier då dessa förkortar glödlampans livslängd.
- HEINE mini 3000® batterihandtag kan laddas i HEINE mini NT om man uppgraderar det med HEINE mini 2Z uppladdningsbart batteri 2,5 V.

Uppladdningstid:

- HEINE mini NT® indikerar när det uppladdningsbara batteriet är fulladdat. Den lysande ringen lyser då med fast sken.
 - mini 2Z uppladdningsbart batteri (2,5 V, NiMH = ca. 4 h (730 mAh)

Instrument-anlutare:

Inre gånga i handtagshuvudet (1).

Sätta på apparaten:

Tryck knapp (2) nedåt – en röd indikator visar att apparaten är påslagen.

Stänga av apparaten:

Tryck knappen (2) uppåt. Om handtaget försiktigt sätts fast i en rockficka stängs det automatiskt av.

Byte av batterier:

Skruva av bottenlocket (3) och skaka försiktigt ut de gamla batterierna. Sätt i nya batterier med pluspolen riktad mot handtagshuvudet.

Rengöring:

Batterihandtaget kan torkas av med en trasa fuktad med t.ex. alkaliskt eller Ph-neutralt rengöringsmedel.

För desinfektion / desinficerande rengöringsmedel av batterihandtagets yttre ytor rekommenderar vi **avtorkningsbart desinficeringsmedel**. För detta används behandlingsmedel producerade för medicinska produkter tillverkade i **plast**. Desinficering i spray- och doppningsform samt sterilisering tillåts ej.

2. HEINE mini 3000® Oftalmoskop

Användningsområde

HEINE mini 3000® oftalmoskop är avsedd för undersökning av ögat.

Vid undersökningen, hall instrumentet med pekfinger på linshjulet (1). Man kan även styra bländarhjulet på detta sätt (3).

Fönstret (2) visar det valda linsvärdet. Minuslinser visar rött, pluslinser svart.

Byte av lampa

Skruva av instrumentet från handtaget och dra lampan (4) nedåt. Torka av den nya lampans glaskropp med en mjuk trasa och sätt i den så att spetsen (5) placeras i skåran.

Rengöring

Huset kan torkas rent med en mjuk trasa med alkohol. Glasytan kan rengöras med antingen bomullstopps eller på samma vis som huset.

Gällande standarder:

ISO 15004-1 (Ophthalmic instruments – Fundamental requirements and test methods)

3. HEINE mini 3000® Focalux lampa

Användningsområde:

HEINE mini 3000® focalux lampa är avsedd för att användas vid belysning av munhålan, svalget, näsan, huden och för undersökning av den främre delen av ögat. Kombinerat med en oftalmoskop lins kan det användas för indirekt oftalmoskopi.

Metod för användning

Fäst instrumentet på handtaget.

Slå på belysningen och rikta ljuset ut genom prisma (7) till en vit yta.

Genom att använda justeringsknappen (1) kan man justera ljuset från att ge parallella till konvergenta strålar.

Användning av förstoringlins +3D

Linsen är monterad på cylinderdelen (8) på handlampan. Kontrollera att axeln (5) på linsringen (6) pekar uppåt.

Linsen tillåter att långsynthetsundersökaren gör det bekvämare och producerar en förstoringbild. Placera alltid linsen i mitten av handlampan.

Byte av lampa

OBS: effekten av detta instrument kan endast garanteras om HEINE original lampor används.

Ta av instrumentet från handtaget.

Fatta tag om hylsan (4) på lampan mellan tum- och pekfinger nagel och ta ut lampan genom att dra nedåt. Torka av den kupolformade lampan med en mjuk trasa och för därefter in den så att den justerbara utskjutningen passar i nedsänkningen (2).

Rengöring

Instrumentet kan torkas av med en mjuk trasa som doppats i alkohol. Använd en bomulls tops för glasytorna.

4. HEINE mini 3000® tungspatelhållare

Användningsområden:

HEINE mini 3000® tungspatelhållare skall endast användas för att belysa munhåla och svalg.

Placering och borttagande av tungbladspateln:

Tryck i HEINEs engångs tungblad i hållaren (3) tills det faller på plats. Tryck på avtryckaren (4) för att få bort det.

Byte av lampa

Skruva av hylsan (1) och dra ut lampan (2). Sätt i en ny lampa och skruva på hylsan igen.

Rengöring

Torka rent med rengörings- eller decifictionslösning. Autoklavera eller blötlägg inte instrumentet.

5. HEINE mini 3000® Otoskop HEINE mini 3000® F.O. Otoskop

Användningsområden:

HEINE mini 3000® otoskop skall endast användas för undersökning av ytterörat samt icke invasiva undersökningar.

Säkerhet vid användning:

Otoskopet skall endast användas vid undersökningar av örat då en tip är påsatt. Kontakttiden (mot hud) skall begränsas till max 1 minut. Vid pneumatiska test skall trycket ske med mycket stor försiktighet.

Användning

Tip påsättning:

Otoskopet får endast föras in i hörselgången då en engångs eller återanvändningsbar tip är påsatt. Tryck på tipen på instrumentet så att den inre delen fäster i skåran (1). Vrid åt höger för att fästa den.

Förstoringlins:

Linsen (2) förstorar ca 3x och kan föras åt sidan vid instrumentation.

Inblåsning håll:

En bollpump kan anslutas till hålet.

Generell belysning:

Otoskopet kan användas med eller utan tip vid belysning t ex vid munhålan eller huden. Undvik kontakt med känsligt eller skadad hud.

Byte av lampa

För linsen (2) åt en sida och dra lampan bakåt ut ur huvudet. Sätt i en ny lampa.

Med **HEINE mini 3000® F.O. otoskop** skrivar man först av huvudet från handtaget för att därefter dra ut lampan (3) nedåt. Sätt i en ny lampa.

Rengöring och sterilisering

Otoskophuvud: Rengör utsidan med en mjuk trasa och insidan med en bomullstopps, om nödvändigt indränkt i alkohol. Gassterilisering är tillåtet, blötlägg dock ej.

Återanvändbara SANALON S tips: Dessa kan rengöras, desinficeras, steriliseras eller kokas enligt vanliga metoder. Autoklavering är tillåten.

AllSpec-tips: Dessa är endast engångs tips. Försök inte att rengöra dem eftersom tipen riskerar att skadas och i sin tur orsaka patienten skador.

6. HEINE mini 3000® Cliplamp

Användningsområden:

HEINE mini 3000® Cliplamp är designad endast för undersökning av huden.

Rengöring:

HEINE mini 3000® Cliplamp kan torkas av med en trasa fuktad med t.ex. alkaliskt eller Ph-neutralt rengöringsmedel. För desinfektion / desinficerande rengöringsmedel av mini 3000 Cliplamp yttre ytor rekommenderar vi **avtorkningsbart desinficeringsmedel**. För detta används behandlingsmedel producerade för medicinska produkter tillverkade i plast.

Desinficering i spray- och doppningsform samt sterilisering tillåts ej.

OBS: Funktionaliteten av detta instrument kan endast garanteras vid användandet av HEINE originaldelar och tillbehör.

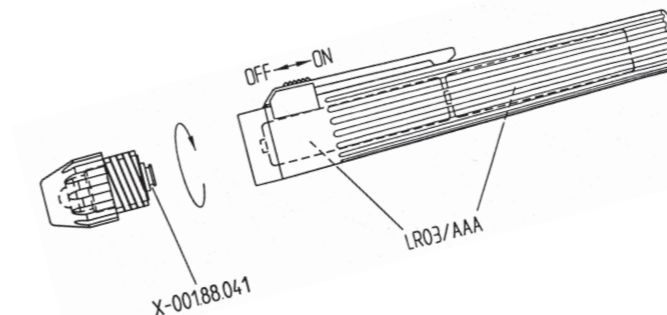

1. HEINE mini 3000® batterihandtag



3. HEINE mini 3000® Focalux lampa

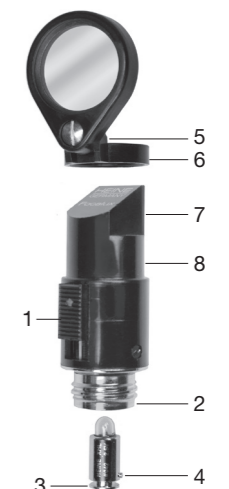

2. HEINE mini 3000® Oftalmoskop



4. HEINE mini 3000® tungspatelhållare

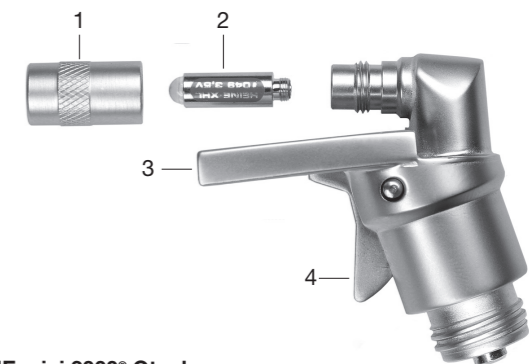

5. HEINE mini 3000® Otoskop HEINE mini 3000® F.O. Otoskop

