



Name of product: Air Cleaner
 Model: ACBO1
 Technical Data: 220-240V, 50-60Hz, Class I



AEROGUARD **MINI**



Lux International AG
 Baaremattenstrasse 63, 6340 Baar/Zug, Switzerland
www.luxinternational.com

Swiss Quality since 1901

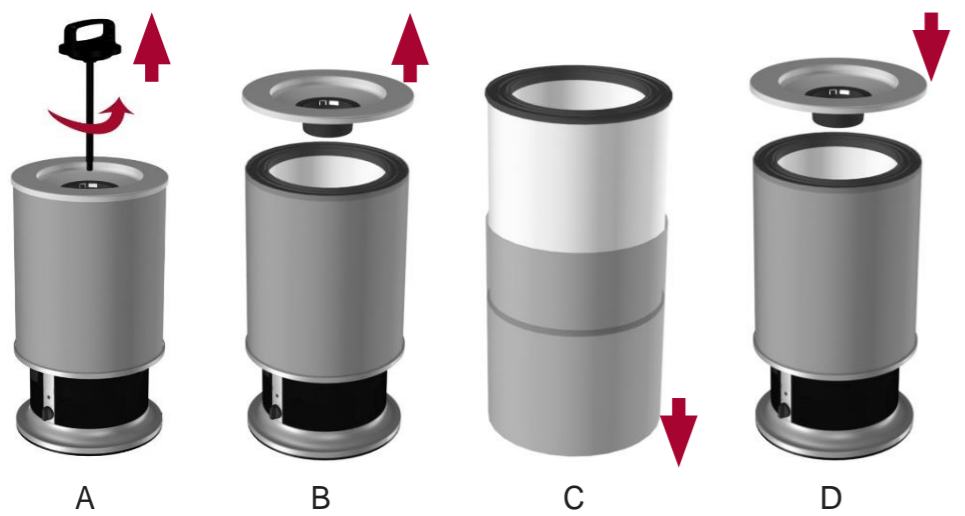
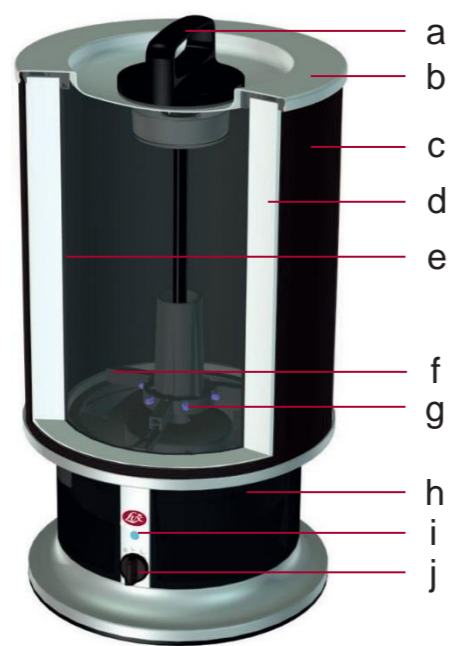



Sikkerhedsinstruktioner

Luftrenseren er, og skal behandles som, et elektrisk apparat. Følg disse sikkerhedsinstruktioner og bliv bekendt med hæftet, så du nemt kan slå op i efter behov ved tvivl.

- Enheden skal kun bruges som beskrevet i denne instruktionsmanual.
- Sammenlign informationen på typeskiltet med gældende net-spænding, frekvens og maksimal strømstyrke (ampere) – disse tal skal svare overens.
- Strømnettet må være beskyttet af en sikring på 16A eller 10A.
- For at reducere risikoen for elektrisk stød har dette apparat stik med jord. Stikket må ikke erstattes eller ændres på nogen måde.
- For at undgå elektrisk stød og brand skal stikket sættes direkte i en stikkontakt med jordforbindelse (se spænding enhed).
- Forsøg ikke at reparere eller justere selve enheden. Kontakt altid en Lux-servicetekniker.
- Må ikke anvendes udendørs eller i fugtige områder.
- Apparatet må ikke rengøres med vand eller andre væsker.
- Hvis der kommer væske i luftfilteret, skal det være slukket, og inspiceret af en kvalificeret Lux/N2C servicetekniker.
- Brug ikke apparatet i nærheden af ilt tanke eller brandfarlige gasser.
- Anbring ikke Aeroguard Mini under en røgalarm.
- Det er ikke hensigten, at Aeroguard anvendes af børn eller personer, der på grund af fysiske, sensoriske eller psykiske handicap eller mangel på erfaring og viden kan ikke antages at være i stand til at bruge apparat sikkert, medmindre at de er godt kontrolleret og overvåget.
- Lad ikke børn lege med apparatet. Vær meget forsigtig, når apparatet anvendes af eller i nærheden af børn.
- Brug ikke, hvis strømledningen eller stikket er beskadiget. Disse skal så erstattes af en autoriseret Lux servicetekniker.
- Undlad at trække eller bære apparatet i ledningen. Sørg for at du ikke trækker ledningen rundt om skarpe kanter/ hjørner og hold den væk fra varme overflader



- Rør ikke ved apparatet med våde hænder.
- Hold hår, fingre og tøj væk fra de bevægelige dele.
- For at undgå øjenskader, ikke stirre på UV-lampen i enheden, når den er i drift.
- Før apparatet rengøres eller filterne udskiftes slukkes enheden og stikket tages ud af stikkontakten.
- Placer ikke genstande oven på eller inde i enheden.
- Sørg for, at der ikke kommer fremmedlegemer ind i ventilationsåbningerne eller udluftningsslidserne.
- Du må ikke blokere ristene og placere enheden, så der er masser af plads til at luften kan cirkulere.
- Hold enheden ren.
- Vedligeholdelse og reparationer må kun udføres af autoriseret personale fra Lux/N2C Service.
- Brug kun originale reservedele og hjælpematerialer fra Lux.

Tekniske data	YDRE	VÆGT	RUMSTØRRELSE KAPACITET
	47.6cm x 25.4cm	4.2 Kg	14m ²
NIVEAU			
LUFTSTRØM	34m ³ /h	55m ³ /h	175m ³ /h
STRØMFORBRUG	7W	9W	22W
220-240V, 50-60Hz, Class I			



Denne markering angiver, at produktet ikke må bortskaffes sammen med andet husholdningsaffald i EU-landene. For at undgå eventuel skade på miljøet eller menneskers sundhed fra ukontrolleret bortskaffelse af affald, genbruge det ansvarligt for at fremme bæredygtig genanvendelse af materielle ressourcer. At returnere brugte enheden, skal du bruge retur-og indsamlingssystem kasser eller kontakte forhandleren, hvor produktet blev købt. De kan genbruge dette produkt på en miljøvenlig måde.





Tillykke med dit valg af Lux Aeroguard Mini Air Luftrensere af schweizisk kvalitet. Før du bruger apparatet, skal du læse brugsanvisning omhyggeligt. På denne måde undgår du fejl, og får det optimale ud af maskinen.

Lux Aeroguard Mini 5 trins filtreringssystem

Trin 1: Vaskbart forfilter

Dette præ-filter fjerner store partikler som hår og støv bolde.

Trin 2: HEPA-filter

HEPA – Højeffektiv partikelfilter - er 99,95 procent effektivt til at fjerne partikler ned til 0,3 Micron fra luften - f.eks. pollen, mug, støv og andre partikler.

Trin 3: Kulfilter

Kulfilter /AeroBlock fjerner lugt og dampe fra rengøringsmidler, maling, opløsningsmidler, gulvtæpper, møbler og andre materialer, der indeholder kemiske stoffer samt røg og dårlige lugte.

Trin 4: Ultraviolet LED

Et fotokatalytisk oxidation reaktion opstår, når UV-lyset rammer titandioxidbelægningen (TiO_2). Dette eliminerer de skadelige stoffer i miljøet.

Trin 5: Ionisator

Ionisatoren aflader partikler med negative ioner, så de klumper sig sammen og dermed er lettere at fjerne fra luften eller overflader de falder ned på.

Beskrivelse

- a. Håndtag
- b. Metaldæksel
- c. Vaskbart forfilter
- d. HEPA-filter
- e. Kulfilter
- f. TiO_2 -belægning
- g. Ultraviolet LED-lampe
- h. Ionisator
- i. Driftsindikatorlampe
- j. Hastighedskontrolknap





Drift:

Placer enheden et sted, hvor luften kan cirkulere frit. Der bør være mindst 10 cm afstand til den nærmeste objekt.

1. Sæt strømkablet i en stikkontakt.
2. Tænd for enheden ved at dreje knappen (hastighed).
3. Den blå drifts-LED lyser for at vise, at enheden fungerer.
4. Den indledende rensning af luften, eller ved meget forurenede luft, anbefaler vi at genstarte din enhed på hastighed niveau 3.
5. Efter den indledende rengøring vælg den hastighed, der passer til dit miljø og behov.

Rengøring og vedligeholdelse:

Før rengøring af enheden eller udskiftning af filtrene skal apparatet slukkes og strømkablet fjernes. Brug en blød, fugtig klud til at rengøre enheden. Rengør forfilteret når det er synligt dækket af støv. Vask det i hånden eller på blidt program i vaskemaskinen. Lad det lufttørre helt, før du sætter det i igen.

Udskift forfilteret, hvis det er beskadiget eller ikke passer længere.

Udskiftning af forfilter og HEPA-filter:

1. Skru håndtaget på toppen af enheden. (A)
2. Løft den øverste og fjern HEPA filter patron. (B)
3. Fjern det brugte forfilter
- 4 Fjern metalfilteret.
5. Hvis HEPA filter er tilstoppet, skal det smides ud og erstattes med et nyt.
6. Placer metalfilteret på HEPA filteret.
7. Træk det vaskede eller nye forfilter sikkert på plads, så det dækker metalfilteret. (C)
8. Sæt filtrene på enheden, og sørg for metalfilteret er korrekt indsat i enheden og læg låg på filteret. (D)
9. Sæt håndtaget ind og drej det med uret for at spænde. Træk ikke i håndtaget for hårdt.
10. Tilslut enheden og tænd den.

HEPA-filteret vil blive mørkere med tiden, eftersom det indsamler partikler.

HEPA-filteret skiftes når det bliver mørkt som illustrationen nedenfor:

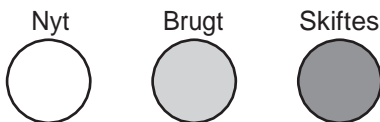

Et filter skal maksimalt bruges i 12 måneder før det skiftes!





A Lux Österreich GmbH
Am Concorde Park 1/B3/31
A-2320 Schwechat
Tel: 01 706 4252
www.luxaustria.at

F France Purification / Lux France
36 Rue de la Gare d'Ivroy
F-18380 Ivroy le Pre
Tel: 02 4858 0455
www.luxfrance.com

CH Lux Schweiz AG
Oberdorfstr. 19
CH-6260 Reiden
Tel: 062 749 3772
www.luxschweiz.ch

DK Nordic2Care – Lux Danmark
Lerbækvej 8
DK-2680 Solrød Strand
Tel : (+45) 4344 4400
www.nordic2care.com

CZ Lux (CZ), s.r.o.
Brunclikova 17/1875
CZ - 16200 Praha 6 - Petřiny
Tel: 800 10 30 40
www.luxforlife.cz

FIN Oy Hedengren Direct AB
Lauttasaarentie 50
FI-00200 Helsinki
Tel: 0207 638 399
www.hedengrendirect.fi

DE Lux (Deutschland) GmbH
Am Bahnhof 2
D-36037 Fulda
Tel: 0661 902 1210
www.lux-deutschland.de

H Lux Hungária Kereskedelmi Kft.
H-1145 Budapest
Jávör u. 5/a
Tel: 06 1 422 4444
www.luxhungaria.hu

E Aspire Sano, S.L.
Pez Volador 32
28007 Madrid
911 725 950
www.lux.es

I Lux Italia s.r.l.
Viale Colleoni, 5
I-20864 Agrate Brianza MB
Nr. verde: 800 277 540
www.lux-italia.com

EST Lux Eesti OÜ
Vabaduse pst 13
EST-11214 Tallinn / Estonia
Tel: +372 6744700
www.luxeesti.ee

LT UAB Lux Lt
S. Zukauskio g. 4-103
08244 Vilnius, Lithuania
Tel. +370 650 28 803
www.lux-com.lt





LV Lux Riga SIA
Maskavas 240 - 508
Riga, LV-1063, Latvia
Tel. +371 277 18 555
www.luxlatvija.lv

N Lux Norge AS
Postboks 200 Manglerud
N-0612 Oslo
Tel: 22 74 99 90
www.lux.no

NL Lux Nederland
MaiLux B.V., Prinses Beatrixstraat 29
NL-5151 GT DRUNEN
Tel: 073 8200 165
www.mailux.nl

S Lux Svenska AB
Enebybergsvägen 10A
S-18236 Danderyd
Tel. 020 98 30 12
www.lux.se

SK Lux (SK), s.r.o.
Svrčia 25
SK-841 04 Bratislava
Tel: 0800 14 30 40
www.luxforlife.sk

DK N2C ApS
Vævergangen 19
DK- 2690 Karlslunde
Tel: +45 43 44 44 00
www.nordic2care.com

